



RADIK® KLASIK - R

Údaje pro upevnění

Pro upevnění je možné použít konzolu Z-U140 ve fixní vzdálenosti tělesa od stěny 48 mm, nebo konzolu Z-U290 ve variabilní vzdálenosti až do 100 mm od stěny.

Konzola Z-U140

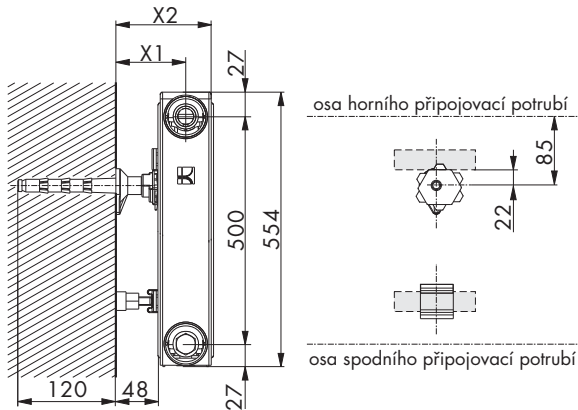

Typ	20 R	21 R	22 R	33 R
X1	81	81	98	98
X2	114	114	148	203

Konzola Z-U290

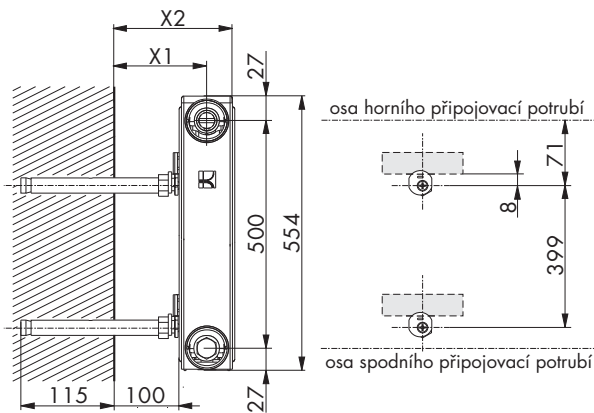

Typ	20 R	21 R	22 R	33 R
X1	133	133	150	150
X2	166	166	200	255

Údaje pro upevnění

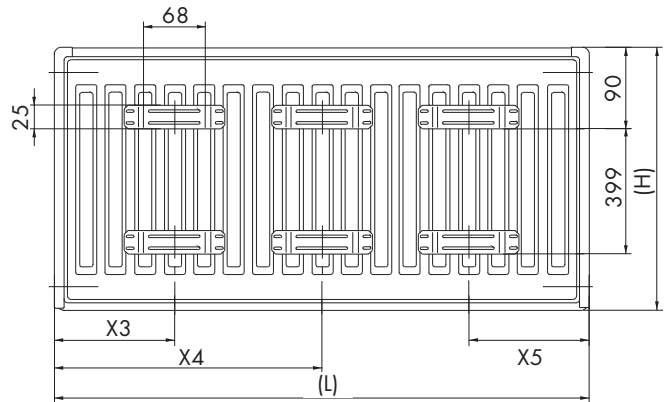

Délka L [mm]	400	500 + 1600	1800	2000	2300	2600	3000
X3	133	133	133	133	133	133	133
X4	-	-	900	1000	1133	1300	1500
X5	133	133	133	133	133	133	133